

# Käse-Schneidelinien

---

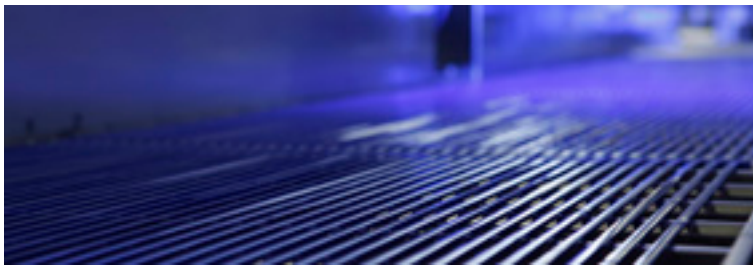

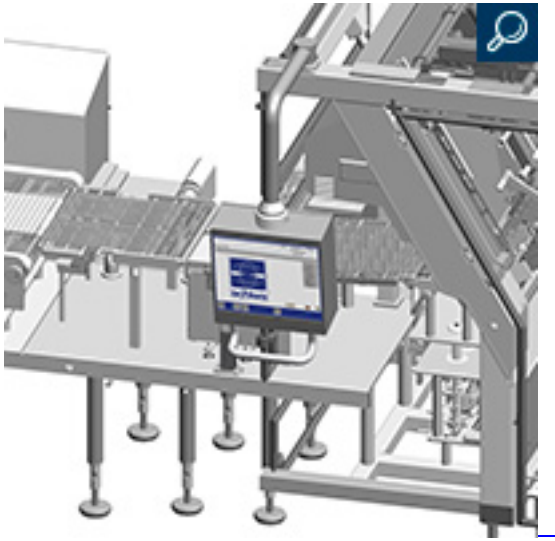

Käse-Schneidelinie

### Spitzenleistung – Scheibe für Scheibe

Mit nur 1 - 2 Mitarbeitern erreichen Sie eine Leistung von bis zu 6000 Schnitten pro Minute, ein On-weight Ergebnis von bis zu 100 % und ein Give-away von unter 1 %. Möglich macht dies Präzision aus dem Hause Schindler & Wagner. Die Art der Portionierung und Präsentation Ihrer Produkte wählen Sie einfach und intuitiv per Touchscreen.

#### Technische Ausführung

mit/ohne Besäum-, Trenn-,  
Puffer-, Produktscanner-,  
Produkt-Vorwaage-, Kamera-,  
1/2/3/4fach Interleaver-,  
1/2/3/4fach Underleaversystem

Klein-, Mittel-, Großpackungen

Einkomponenten und  
Mehrkomponentenpackungen  
geschindelt, gestapelt,  
gefaltet, wafer-thin, stacker-  
stack, kreisförmig, 1/2/3fach

#### Linienparameter

bis 6000 Schnitte/min

bis 240 Packungen/min

On-weight 92 - 100  
%

## Käse-Schneidelinien

---

überlappt

eine Lage, zwei Lagen

Scheiben und Stücke

Give-away 0,1 - 1,0  
%

Ertrag 96 - 99 %

Bedienpersonal 1 -  
2

products\_slider/Kaese\_Schneidelinie